

SACRIA SAM 400

PRESSE À HAUTE DENSITÉ POUR GRANDS VOLUMES

La presse SAM 400 est une presse à haute densité pour le compactage de gros volumes de matériaux comme le papier, le carton ou le film plastique.

Elle produit de grandes balles denses et uniformes idéales pour les palettes standards. Elle est équipée d'une porte coulissante à ouverture automatique après chaque cycle de compaction. La presse SAM 400 est également dotée de commandes à écran tactile facilitant son utilisation.



Porte
coulissante



Mise en balles
semi-automatique



400 KG

POIDS DES BALLES (MAXI)
CARTON

Choisir un équipement SACRIA

UNE EXPÉRIENCE RECONNUE DANS DIVERS SECTEURS

Depuis 1964, Sacria est l'un des principaux fabricants de presses à balles et compacteurs de haute qualité en France et à l'international. Nous bénéficions d'une solide expérience auprès des industriels, de la grande distribution, professionnels du déchet et des collectivités locales.

DES SOLUTIONS PERSONNALISABLES

Notre équipe commerciale et le bureau d'études traitent chacune de vos demandes pour vous proposer l'équipement le plus adapté à vos besoins, grâce à de nombreuses options.

UN SAV NATIONAL EFFICACE

Nous possédons notre propre SAV national qui assure l'entretien et la maintenance de vos équipements. Grâce à notre assistance téléphonique et aux 85 techniciens répartis dans toute la France, nous vous assurons des délais d'intervention courts.

MEMBRE DU GROUPE **SULO**

Depuis 2020, Sacria appartient au groupe français Sulo. Sulo un acteur mondial de la gestion et la valorisation des déchets, leader en Europe des solutions de pré-collecte des déchets.



Les avantages pour vous

Rentabilité : Possibilité de revendre vos balles de déchets et utilisation optimale de la capacité de transport menant à une réduction des coûts.

Productivité : Grâce au système semi-automatique, vos équipes passent moins de temps à gérer les déchets et sont plus disponibles pour d'autres missions.

Meilleur environnement de travail : Nos solutions permettent le maintien d'un environnement propre et sûr et libèrent de l'espace au sol.

SACRIA

SAM 400

Presse à balles à haute densité pour grands volumes

MATÉRIAUX COMPATIBLES : Papier, carton et film plastique

CONCEPTION SOLIDE ET FIABLE

Notre presse verticale a une construction solide, une longue durée de vie et répond aux besoins de nombreux secteurs d'activité.

MISE EN BALLE SEMI-AUTOMATIQUE

Le liage manuel des balles au moyen de liens plastifiés ou métalliques est une procédure simple. Lorsque vous ouvrez la porte, vous appuyez sur les boutons situés sur le côté de la machine, la presse éjecte automatiquement la balle.

OPTIMISER LA LOGISTIQUE

La presse SAM 400 produit de grandes balles compactes et uniformes. Chaque balle convient parfaitement à une palette standard de 1200x850x1200 mm, ce qui la rend idéale pour le stockage et la logistique interne et externe



DIMENSIONS & CARACTÉRISTIQUES

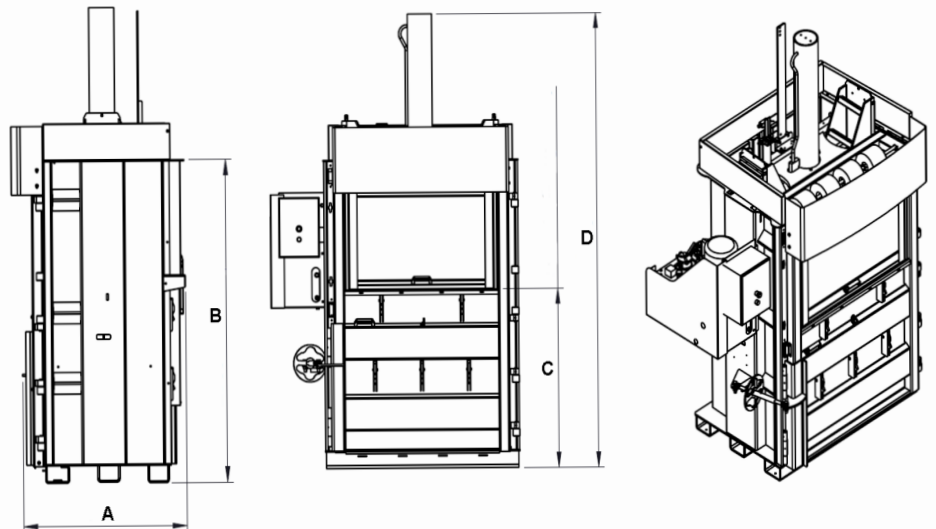

DIMENSIONS

A	B*
1165 mm	2065 mm
C	D
1195 mm	3050 mm

*Hauteur de transport

CARACTÉRISTIQUES TECHNIQUES*

OUVERTURE DE CHARGEMENT	TEMPS DE CYCLE	FORCE DE COMPRESSION	SECTION DES BALLES	POIDS DES BALLES	SURFACE DU PISTON	PRESSIION SPÉCIFIQUE	PUISSANCE MOTEUR	POIDS TOTAL À VIDE
Larg. : 1090 mm Haut. : 540 mm	40 sec	52 tonnes	1200 x 850 x 1200 mm	Carton : jusqu'à 400 kg	1200 x 850mm	5.1 kg/cm ²	7.5 kW Tri Phasé	1750 kg

*Nous nous réservons le droit de modifier les spécificités sans préavis. Le poids des balles dépend du type de matériau.